



962, 964

965, 966

SANIPOTTIE®

960 SERIES PORTABLE TOILETS

ASEOS PORTÁTILES SERIE 960

TOILETTES PORTABLES, SÉRIE 960

INSTRUCTION MANUAL

EN . . . 1-8

MANUAL DE INSTRUCCIONES

ES . . . 9-15

MODE D'EMPLOI

FR . . . 16-22

Dimensions	2
Operation	3
Installation (964, 965, 964MSD, 965MSD)	4-5
Cleaning and Maintenance	6
Winterizing	6
Convenience Products	6
Parts	7
Customer Service	8
Warranty	8

DIMENSIONS

962, 964, 964MSD

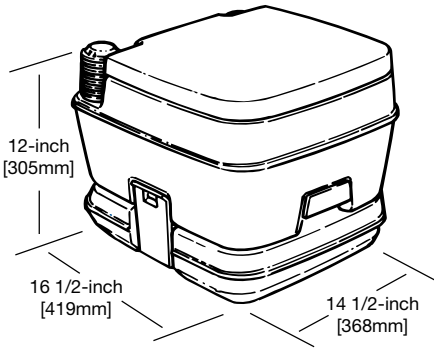

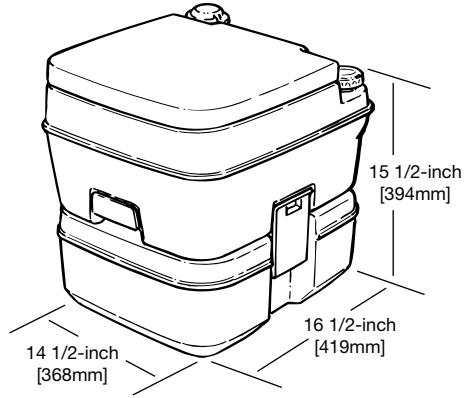

965, 965MSD, 966



All dimensions may vary \pm 3/8-inch (10mm).

OPERATION

Prepare toilet for use

1.  **CAUTION!** With seat lid closed, pull flush handle to open slide valve, then push to close. This relieves air pressure that may be created in lower holding tank due to changes in temperature or altitude.
2. Remove water cap and fill upper tank. Replace cap.
3. Pull flush handle to open slide valve.
4. Pour deodorant directly into lower tank, then close slide valve.
 **CAUTION!** Never pour deodorant into bowl with slide valve closed.

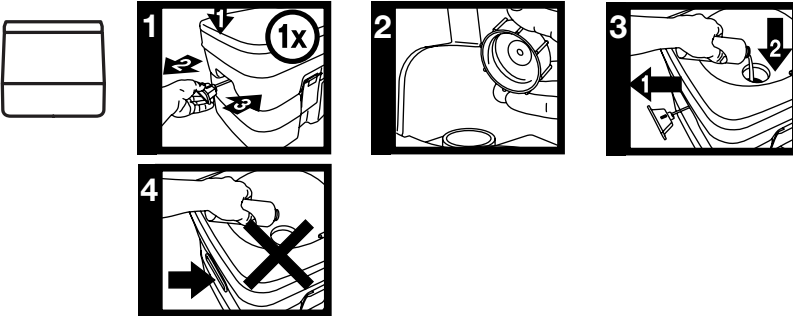

Use toilet

1.  **CAUTION!** BEFORE EACH USE, with seat lid closed, pull flush handle to open slide valve, then push to close. This relieves air pressure that may be created in lower holding tank due to changes in temperature or altitude.
2. Use toilet. (If flushing solids, press bellows pump to add water to bowl before use.)
3. Pull flush handle to release waste into lower tank.
4. Press bellows pump one or more times to rinse bowl. Push flush handle to close valve.

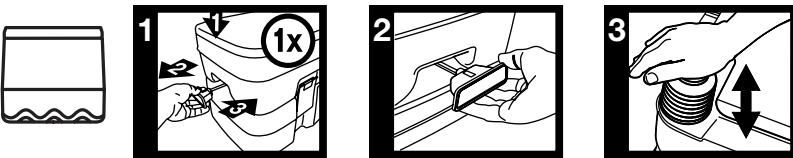

Empty holding tank

1.  **CAUTION!** MAKE SURE slide valve handle is all the way in.
2. Unlatch upper unit by disengaging side latches and lift from holding tank.
3. Carry holding tank to permanent toilet facility.
4. Remove cap and empty contents into permanent toilet.
5. Rinse tank thoroughly, replace cap and reassemble unit and prepare for use.

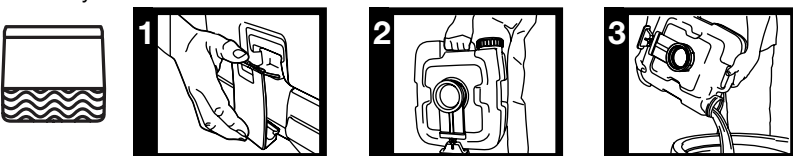

MSD Models: Pull flush handle to open flush valve. Pump out holding tank through boat's discharge fittings according to boat manufacturer's instructions.

INSTALLATION

BE SURE TO READ INSTRUCTIONS COMPLETELY BEFORE INSTALLING PORTABLE TOILET.

Models 964, 965

1. Position portable toilet in desired location. Make sure of adequate clearance for lid and seat in "up" position and clearance at the sides to unlatch and remove top tank.
2. Open side clasps by pulling outward at top of side clasps.
3. Place hold-down brackets, with mounting holes facing away from toilet, under the tank and align with grooves. See Figure 1.
4. Use pencil or awl to mark location of hold-down bracket mounting holes.
5. Remove portable toilet.
6. Attach hold-down brackets to the floor or deck with screws provided.
7. Set portable toilet between brackets and latch in place with side clasps.

MOUNTING BRACKETS

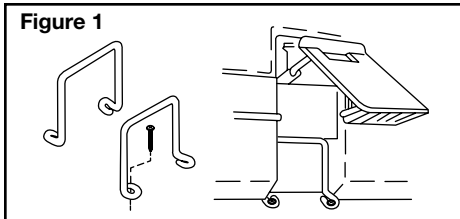

Models 964MSD, 965MSD

WARNINGS

Dometic marine toilet systems must be installed according to Dometic's recommended procedures. Equipment damage, injury to personnel or death could result from improper installation. DOMETIC CORPORATION ACCEPTS NO RESPONSIBILITY OR LIABILITY FOR DAMAGE TO EQUIPMENT, OR INJURY OR DEATH TO PERSONNEL THAT MAY RESULT FROM IMPROPER INSTALLATION, SERVICE OR OPERATION OF THIS PRODUCT.



WARNING!

HAZARD OF FLOODING – If the toilet system is connected to ANY through-the-hull fittings, properly installed seacocks MUST be installed in all piping connected to through-the-hull fittings. Seacocks MUST be easily accessible to all users of the toilet system or secondary valves fitted in hoses where they are easily accessible. ALWAYS close seacocks when toilet system is not in use (even if boat is unattended for a brief period). All valves MUST be full bore valves and marine quality. Screw-to-close gate valves are not recommended. Failure to comply can result in flooding which can cause loss of property and life.



WARNING!

HAZARD OF FLOODING – If toilet is connected to ANY through-the-hull fittings, ALL flexible hoses must be of marine sanitation quality and must be secured to ANY fittings (such as those at seacock, vented loop or toilet) with two stainless steel, worm-drive hose band clamps at each connection. Connections MUST be checked frequently for integrity. Failure to comply can result in flooding which can cause loss of property and life.



WARNING!

HAZARD OF FLOODING – If toilet rim is below the waterline at ANY time (during any conditions of heel, load or trim) and is connected to ANY through-the-hull fittings, properly positioned ventilated (vented) loops MUST be installed in discharge piping to prevent potential back siphonage of seawater into the boat. Failure to do so can result in flooding which can cause loss of property and life.

INSTALLATION

Models 964MSD, 965MSD

Portable toilets are legally acceptable for use in vessels not having permanently installed toilets, as determined by the United States Coast Guard. However, some states and the Canadian province of Ontario require a permanently installed portable toilet, such as the 964MSD and 965MSD.

Installation Possibilities

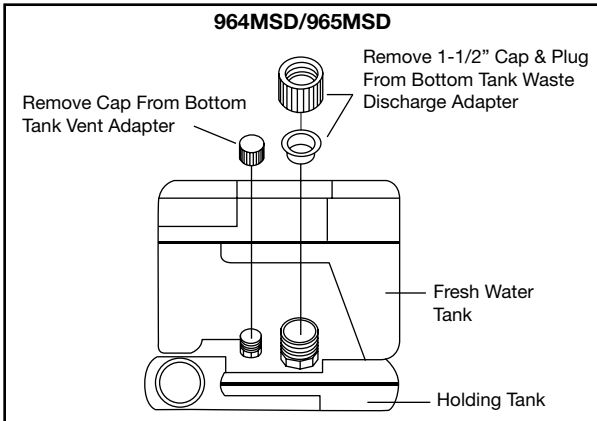
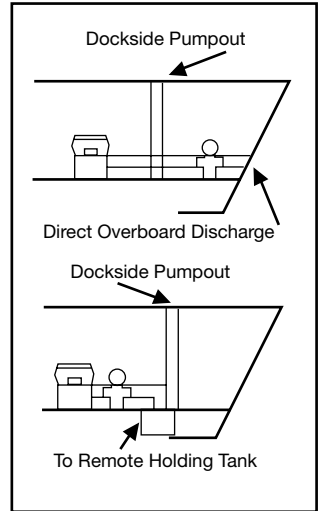
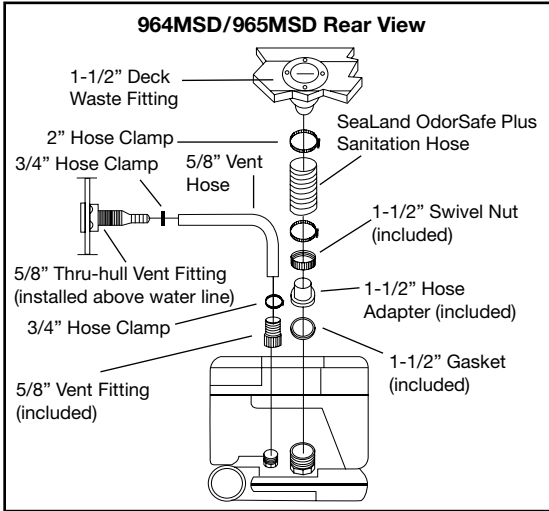

MARINE SANITATION REGULATIONS

All boats with fixed toilets in U.S. waters and in the waters of some other countries are required to have an operable, permanently installed marine sanitation device (MSD). Series 960 MSD models, when permanently installed in a boat, are holding tank or Type III systems as defined by the U.S. Coast Guard. Type III systems permit operation of the toilet without direct discharge of untreated waste after every flush. Type III systems can be discharged at marina dockside pump-out stations or, if in coastal waters, a minimum of three miles offshore. Overboard discharge capability must remain secured while within the three-mile limit. If an overboard discharge pump is activated by a keyed switch in the toilet compartment, the key must be removed at all times except when discharge pump is operating and in the process of vessel operation.

Sewage from any source should not be discharged directly into boating waters. If you are interested in learning more about this issue, please visit our website at www.Dometic.com.

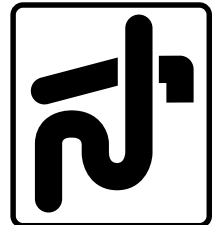

This symbol appears on the discharge fitting of MSD models.

CLEANING AND MAINTENANCE

Cleaning

For most effective cleaning, use SeaLand® Toilet Bowl Cleaner. It's intended for use with all Dometic toilets. If you cannot find it in your area, contact Dometic for your nearest dealer. If it is not available, you can also use most non-abrasive bathroom and toilet bowl cleaners (Bar Keeper's Friend® spray cleaner, Clorox® toilet bowl cleaner, SaniFlush® toilet bowl cleaner, etc.). Follow label instructions.

Maintenance

If flush handle becomes difficult to pull, lubricate slide valve seals with silicone spray.

WINTERIZING

Use

When using the Dometic portable toilet in cold or winter weather, the addition of nontoxic antifreeze designated for potable water systems provides safe winter protection. Use amounts specified on container that are safe for use with 4 gallons (15 l) of water.

NOTE: Never use alcohol-based or automotive-type antifreeze in freshwater systems.

Storage

To store Dometic portable toilet during the winter:

1. Empty freshwater tank and holding tank.
2. Make sure all water is cleared from freshwater tank's water lines by pressurizing tank and pushing flush button until no water enters bowl.

A small amount of water may remain in bottom of freshwater tank but will be harmless during winter storage.)

CONVENIENCE PRODUCTS

SeaLand® brand products are specially developed to work best in Dometic portable toilets. There are no better holding tank deodorizers and rapid-dissolving tissues available. To deodorize holding tank, follow instructions on package.

Toilet System	Deodorant Charge		Charging Procedure
	Liquid	Granulated or Toss-in Packet	
Portable toilet	See directions on deodorant container	One 2 oz. (57 g) packet with 1 pint (.47 l) of water	Add directly to waste holding tank

PARTS

NO.	USA	DESCRIPTION	
1	385311520	Seat lid and seat – parchment	
	385311521	Seat lid and seat – platinum	
2	385310900	Seat hinge pin – white	
	385310899	Seat hinge pin – parchment	
3	385310102	Water cap – parchment	
	385310103	Water cap – platinum	
4	385310104	Bellows assembly – parchment	
	385310105	Bellows assembly – platinum	
5	385230374	2.6-gal. (9.8 l) freshwater tank assembly – parchment (items 1 - 5)	
	385230375	2.6-gal. (9.8 l) freshwater tank assembly – platinum (items 1 - 5)	
6	385310066	Latch assembly – white	
	385310067	Latch assembly – parchment	
7	385239064	Slide valve assembly – white	
8	385346401	Bottom O-ring	
9	385310050	Waste tank cap – parchment	
	385310031	Waste tank cap – platinum	
10	385311522	2.5-gal. (9.5 l) wastewater tank assembly – parchment	
	385311523	2.5-gal. (9.5 l) wastewater tank assembly – platinum	
	385230376	2.5-gal. (9.5 l) 964MSD tank assembly – parchment	
	385230377	2.5-gal. (9.5 l) 964MSD tank assembly – platinum	
11	385311524	5.0-gal. (18.9 l) wastewater tank assembly – parchment	
	385311525	5.0-gal. (18.9 l) wastewater tank assembly – platinum	
11A	385230378	5.0-gal. (18.9 l) 965MSD tank assembly – parchment	
	385230379	5.0-gal. (18.9 l) 965MSD tank assembly – platinum	
12	385310018	Hold-down brackets – 2.5-gal. waste tank	964, 964MSD
	385310239	Hold-down brackets – 5.0-gal. waste tank	965, 965MSD

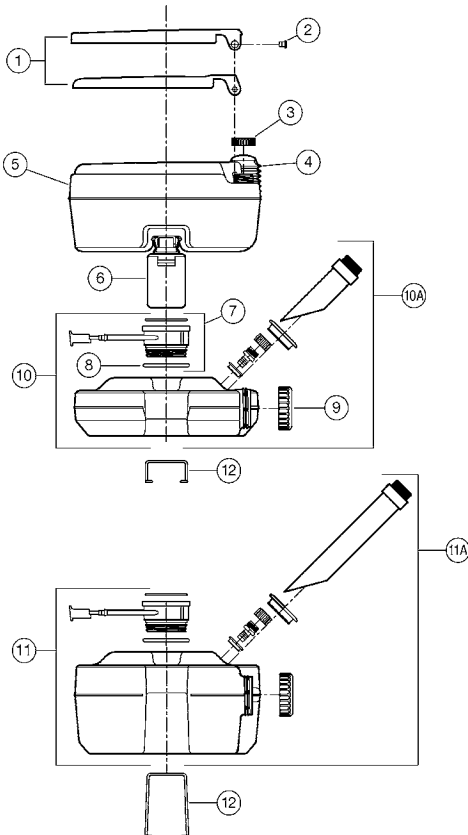

CUSTOMER SERVICE

There is a strong, worldwide network to assist in servicing and maintaining your sanitation system. For the Authorized Service Center near you, please call from 8:00 a.m. to 5:00 p.m. (ET) Monday through Friday.

You may also contact or have your local dealer contact the Parts Distributor nearest you for quick response to your replacement parts needs. They carry a complete inventory for the Dometic product line.

Telephone:	1 800-321-9886 U.S.A. and Canada 330-439-5550 International
Fax:	330-496-3097 U.S.A. and Canada 330-439-5567 International
Web site:	www.Dometic.com

ONE-YEAR LIMITED WARRANTY

Dometic Corporation warrants, to the original purchaser only, that this Dometic portable toilet, if used for personal, family or household-like purposes, and if installed according to Dometic's recommended procedures, is free from defects in material and workmanship for a period of one (1) year from the date of purchase.

If this Dometic product is placed in commercial or business use, it will be warranted, to the original purchaser only, to be free of defects in material and workmanship for a period of ninety (90) days from the date of purchase.

Dometic reserves the right to replace or repair any part of this product that proves, upon inspection by Dometic, to be defective in material or workmanship. All labor and transportation costs or charges incidental to warranty service are to be borne by the purchaser-user.

EXCLUSIONS

IN NO EVENT SHALL DOMETIC BE LIABLE FOR INCIDENTAL OR CONSEQUENTIAL DAMAGES, FOR DAMAGES RESULTING FROM IMPROPER INSTALLATION, OR FOR DAMAGES CAUSED BY NEGLIGENCE, ABUSE, ALTERATION, FOREIGN OBJECTS DEPOSITED IN THE TOILET, OR USE OF UNAUTHORIZED COMPONENTS. THIS INCLUDES FAILURES WHICH MAY RESULT FROM NOT FOLLOWING THE WINTERIZATION OR CLEANING PROCEDURES AS DESCRIBED IN THIS MANUAL. ALL IMPLIED WARRANTIES, INCLUDING ANY IMPLIED WARRANTY OF MERCHANTABILITY OR FITNESS FOR ANY PARTICULAR PURPOSE, ARE LIMITED TO A PERIOD OF ONE (1) YEAR FROM DATE OF PURCHASE.

IMPLIED WARRANTIES

No person is authorized to change, add to, or create any warranty or obligation other than that set forth herein. Implied warranties, including those of merchantability and fitness for a particular purpose, are limited to one (1) year from the date of purchase for products used for personal, family or household-like purposes, and ninety (90) days from the date of purchase for products placed in commercial or business use.

OTHER RIGHTS

Some states do not allow limitations on the duration of an implied warranty, and some states do not allow exclusions or limitations regarding incidental or consequential damages; so, the above limitations may not apply to you. This warranty gives you specific legal rights, and you may have other rights which vary from state to state.

To obtain warranty service, first contact your local dealer from whom you purchased this product.

Dimensiones	9
Funcionamiento	10
Instalación (964, 965, 964MSD, 965MSD)	11-12
Limpieza y mantenimiento	13
Adaptación para el invierno	13
Productos prácticos	13
Repuestos	14
Servicio de atención al cliente	15
Garantía	15

DIMENSIONES

962, 964, 964MSD

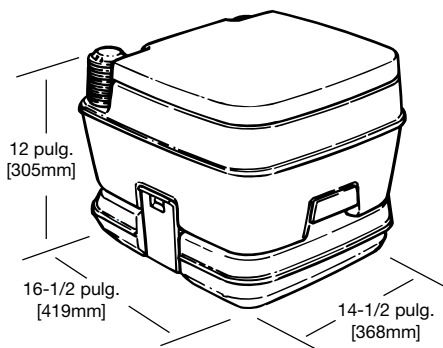

965, 965MSD, 966

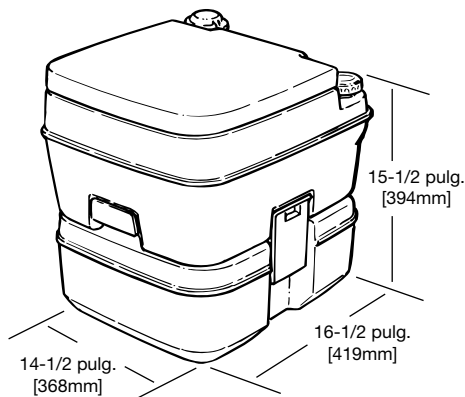

Las dimensiones pueden variar \pm 3/8-pulgada (10 mm).

FUNCIONAMIENTO

Preparar el aseo para su uso

1.  ¡PRECAUCIÓN! Con la tapa del aseo bajada, tire de la bomba para abrir el distribuidor de concha, a continuación empuje para cerrar. Esto expulsa la presión de aire que pudiera haberse acumulado en el depósito de retención inferior debido a los cambios de temperatura o altitud.
2. Retire la válvula de agua y llene el depósito superior. Reemplace la válvula.

3. Tire de la bomba para abrir el distribuidor de concha.
4. Vierta el desodorante directamente en el depósito inferior y a continuación cierre el distribuidor de concha.

 ¡PRECAUCIÓN! Nunca vierta el desodorante en la taza cuando el distribuidor de concha esté cerrado.

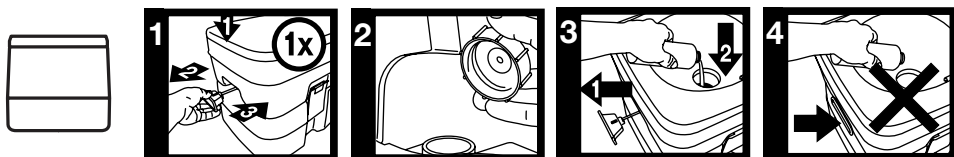

Utilizar el aseo

1.  ¡PRECAUCIÓN! ANTES DE CADA USO, con la tapa del aseo bajada, tire de la bomba para abrir el distribuidor de concha y a continuación empuje para cerrar. Esto expulsa la presión de aire que pudiera haberse acumulado en el depósito de retención inferior debido a los cambios de temperatura o altitud.
2. Utilizar el aseo. (Si va a dispersar sólidos, presione la bomba de fuelle para añadir agua a la taza antes de usar.)
3. Tire de la bomba para liberar agua al depósito inferior.
4. Presione la bomba de fuelle una o más veces para aclarar la taza. Empuje la bomba para cerrar la válvula.

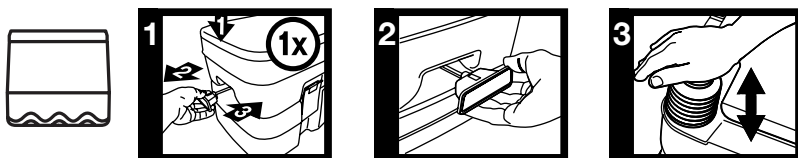

Vaciar el depósito de retención

 ¡PRECAUCIÓN! ASEGÚRESE DE deslizar el tirador de la válvula completamente hacia dentro.

1. Desacople la unidad superior desenganchando los sujetadores laterales y separándola del depósito de retención.
2. Transporte el depósito de retención a la ubicación del aseo permanente.
3. Retire el tapón y vacíe el contenido en el aseo permanente.
4. Aclare el depósito completamente, reemplace el capuchón, rearme la unidad y prepárela para su uso.

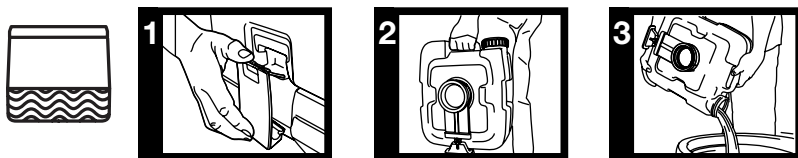

 Modelos MSD: Tire de la bomba para abrir la válvula de descarga. Vacíe el depósito de retención a través de los accesorios de descarga de la embarcación conforme a las instrucciones del fabricante.

INSTALACIÓN

FAVOR DE LEER TODAS LAS INSTRUCCIONES COMPLETAMENTE ANTES DE INSTALAR EL ASEO PORTÁTIL.

Modelos 964, 965

1. Coloque el aseo portátil en la ubicación deseada. Compruebe que haya el espacio suficiente para la tapa y la tabla en la posición "subida" y el espacio suficiente en los laterales para desacoplar y retirar el depósito superior.
2. Abra las presillas laterales tirando de ellas hacia afuera en la sección superior de las presillas laterales.
3. Coloque los soportes de sujeción, con los orificios de montaje en el sentido opuesto al aseo, debajo del depósito y alineados con las ranuras. Véase la Figura 1.
4. Utilice un lapicero o una lenza para marcar la posición de los orificios de montaje del soporte de sujeción.
5. Retire el aseo portátil.
6. Acople los soportes de sujeción en el suelo o cubierta con los tornillos provistos a estos efectos.
7. Ajuste el aseo portátil entre los soportes y acóplelo en posición con las presillas laterales.

SOPORTES DE MONTAJE

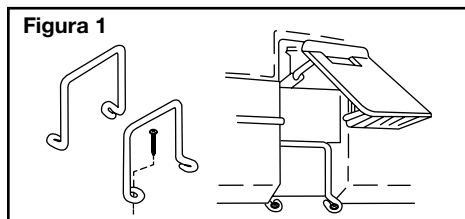

Modelos 964MSD, 965MSD

WARNINGS

Los sistemas de aseos marinos de Dometic deben instalarse conforme a los procedimientos de instalación recomendados por Dometic. La instalación incorrecta de los mismos puede dar lugar a daños de los equipos, lesiones personales o muerte. DOMETIC CORPORATION NO ACEPTA NINGUNA RESPONSABILIDAD U OBLIGACIÓN POR LOS DAÑOS A LOS EQUIPOS, LESIONES PERSONALES O MUERTE DEL PERSONAL QUE PUEDAN SER EL RESULTADO DE LA INSTALACIÓN, SERVICIO O FUNCIONAMIENTO IMPROPIO DE ESTE PRODUCTO.



¡ADVERTENCIA!

PELIGRO DE INUNDACIÓN – Si el aseo se conecta a CUALQUIER accesorio a través del casco, DEBEN instalarse tomas o válvulas de mar correctamente instaladas en todas las tuberías conectadas a los accesorios a través del casco. Las tomas de mar DEBEN poder accederse fácilmente por parte de todos los usuarios del aseo o deben ajustarse válvulas secundarias en las mangueras donde puedan accederse fácilmente. Cierre SIEMPRE las tomas de mar cuando no se esté utilizando el aseo (incluso si la embarcación queda desatendida durante un corto periodo de tiempo). Todas las válvulas DEBEN ser válvulas de diámetro interno completo y de calidad marina. No se recomienda utilizar válvulas de compuerta con tornillo para cerrar. La falta de cumplimiento puede dar como resultado la inundación de la embarcación lo que a su vez puede ocasionar la pérdida de propiedad y vida.



¡ADVERTENCIA!

PELIGRO DE INUNDACIÓN – Si el aseo está conectado a CUALQUIER accesorio a través del casco, TODAS las mangueras flexibles deben ser de calidad de saneamiento marino y deben estar sujetas a CUALQUIER accesorio (por ejemplo los accesorios en las tomas de mar, circuito de ventilación o aseo) con dos abrazaderas de tornillo sin fin de acero inoxidable en cada conexión. La integridad de las conexiones DEBE comprobarse frecuentemente. La falta de cumplimiento puede dar como resultado la inundación de la embarcación lo que a su vez puede ocasionar la pérdida de propiedad y vida.



¡ADVERTENCIA!

PELIGRO DE INUNDACIÓN – Si el borde del aseo está por debajo de la línea de flotación en CUALQUIER momento (durante cualquier condición de escora, carga o arrumaje) y está conectado a CUALQUIER accesorio a través del casco, DEBEN instalarse circuitos ventilados (venteados) correctamente ubicados en las tuberías de descarga para evitar cualquier posible contra sifonaje del agua del mar en la embarcación. La falta de cumplimiento puede dar como resultado la inundación de la embarcación lo que a su vez puede ocasionar la pérdida de propiedad y vida.

INSTALACIÓN

Modelos 964MSD, 965MSD

Los aseos portátiles son legalmente aceptables para su uso en embarcaciones que no tienen instalaciones sanitarias permanentes, según lo determine el servicio de vigilancia costera de los Estados Unidos de América. Sin embargo, algunos estados y la provincia canadiense de Ontario requieren un aseo portátil permanentemente instalado, como los modelos 964MSD y 965MSD.

Installation Possibilities

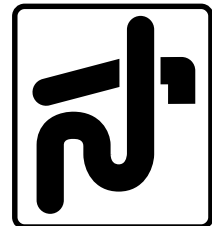
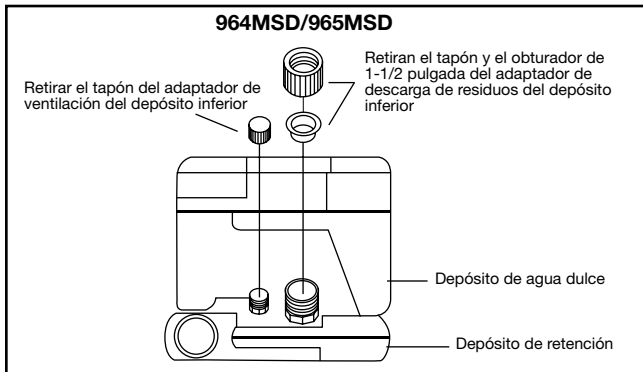
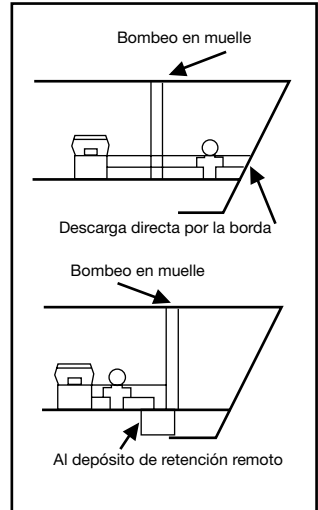
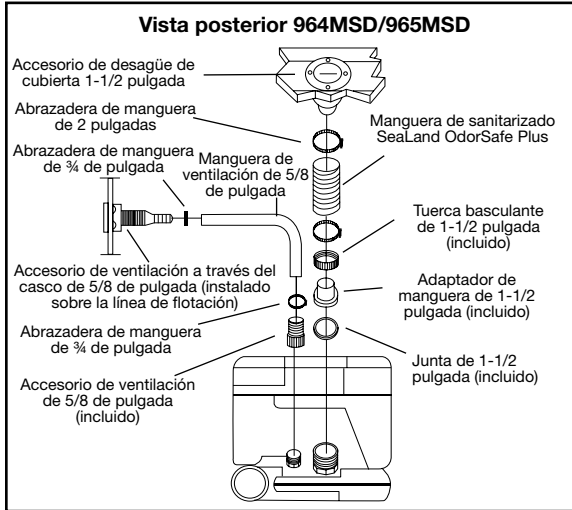

Este símbolo aparece en el accesorio de descarga de los modelos MSD.

REGLAMENTO SOBRE SANITARIZADO MARINO

Todas las embarcaciones con aseos fijos en aguas de los Estados Unidos de América y en las aguas de algunos otros países necesitan tener instalado un dispositivo de sanitizado marino permanentemente instalado (MSD por sus siglas en inglés). Los modelos MSD de la serie, cuando se han instalado permanentemente en una embarcación, son depósitos de retención o sistemas Tipo III según lo define el servicio de vigilancia costera de los Estados Unidos de América. Los sistemas Tipo III permiten el funcionamiento del aseo sin descarga directa de residuos no tratados después de dar la bomba del aseo. Los sistemas Tipo III pueden descargarse en las estaciones marinas de bombeo ubicadas en los muelles o, si la embarcación está en aguas litorales, a una distancia mínima de tres millas costa afuera. La capacidad de descarga por la borda debe permanecer segura mientras la embarcación se encuentre dentro del límite de tres millas. Si la bomba de descarga por la borda se activa mediante un interruptor con llave en el compartimiento del aseo, la llave debe retirarse siempre excepto cuando la bomba de descarga esté funcionando y durante el proceso de funcionamiento de la embarcación.

Las aguas fecales de la fuente que fueren no deben descargarse directamente en aguas litorales. Si desea más información a este respecto, favor de visitar nuestro sitio Web en www.Dometic.com.

LIMPIEZA Y MANTENIMIENTO

Limpieza

Para la limpieza más eficaz, utilice el limpiador para aseos SealLand®. Es apto para su uso con todos los aseos Dometic. Si no puede encontrar este producto donde usted vive, contacte con Dometic para más información sobre su distribuidor más cercano. Si no está disponible, también puede utilizar la mayoría de los productos de limpieza no abrasivos para baños y aseos (Spray limpiador Bar Keeper's Friend®, Limpiador para aseos Clorox®, Limpiador para aseos SaniFlush®, etc.). Siga las instrucciones en la etiqueta.

Mantenimiento

Si el tirador de la bomba se hace difícil de tirar, lubrique los sellos de la válvula lateral con spray de silicona.

ADAPTACIÓN PARA EL INVIERNO

Uso

Cuando utilice el aseo portátil Dometic cuando haga frío o durante el invierno, la adición de un anticongelante inocuo indicado para sistemas de agua portátiles ofrecerá una protección segura durante el invierno. Utilice las cantidades especificadas en el recipiente que sean seguras para su uso con 4 galones (15 l) de agua.

NOTA: No utilice nunca en los sistemas de agua dulce anticongelantes con base de alcohol ni para automóviles.

Almacenaje

Para almacenar el aseo portátil Dometic durante el invierno:

1. Vacíe el depósito de agua dulce y el depósito de retención.
2. Asegúrese de haber vaciado todo el agua de las líneas de agua del depósito de agua dulce, presurizando el depósito y pulsando el botón de chorro de agua hasta que no entre agua en la taza.

(Es posible que permanezca una cantidad pequeña de agua en el fondo del depósito de agua dulce que no ocasionará ningún daño durante el almacenaje invernal.)

PRODUCTOS PRÁCTICOS

Los productos de la marca SeaLand® han sido especialmente desarrollados para funcionar de la forma más óptima en los aseos portátiles Dometic. No hay disponibles mejores desodorizantes para el depósito de retención ni tisús de disolución más rápida. Para desodorizar el depósito de retención, siga las instrucciones del paquete.

Sistema de aseo	Dosis de desodorante		Procedimiento de dosificación
	Líquido	Paquete granulado o de tirar	
Aseo portátil	Véanse las instrucciones de uso en el envase del desodorante	Un paquete de 2 onzas (57 g) con 1 pinta (0.47 l) de agua	Añadir directamente al depósito de retención de residuos

REPUESTOS

NO.	EE UU	DESCRIPCIÓN	
1	385311520	Tabla y tapa – pergamino	
	385311521	Tabla y tapa – platino	
2	385310900	Pasador de bisagra de la tabla – blanco	
	385310899	Pasador de bisagra de la tabla – pergamino	
3	385310102	Tapón de agua – pergamino	
	385310103	Tapón de agua – platino	
4	385310104	Conjunto de fuelle – pergamino	
	385310105	Conjunto de fuelle – platino	
5	385230374	Conjunto depósito de agua dulce de 2,6-galones (9,8 l) – pergamino (1 - 5)	
	385230375	Conjunto depósito de agua dulce de 2,6-galones (9,8 l) – platino (1 - 5)	
6	385310066	Conjunto sujetador – blanco	
	385310067	Conjunto sujetador – pergamino	
7	385239064	Conjunto distribuidor de concha – blanco	
8	385346401	Junta tórica inferior	
9	385310050	Tapón depósito de residuos – pergamino	
	385310031	Tapón depósito de residuos – platino	
10	385311522	Conjunto depósito de residuos de 2,5-galones (9,5 l) – pergamino	
	385311523	Conjunto depósito de residuos de 2,5-galones (9,5 l) – platino	
10A	385230376	Conjunto depósito de residuos 964MSD de 2,5-galones (9,5 l) – pergamino	
	385230377	Conjunto depósito de residuos 964MSD de 2,5-galones (9,5 l) – platino	
11	385311524	Conjunto depósito de aguas residuales de 5,0-galones (18,9 l) – pergamino	
	385311525	Conjunto depósito de aguas residuales de 5,0-galones (18,9 l) – platino	
11A	385230378	Conjunto depósito 965MSD de 5,0-galones (18,9 l) – pergamino	
	385230379	Conjunto depósito 965MSD de 5,0-galones (18,9 l) – platino	
12	385310018	Soportes de sujeción – depósito de residuos 2,5 galones	964, 964MSD
	385310239	Soportes de sujeción – depósito de residuos 5,0 galones	965, 965MSD

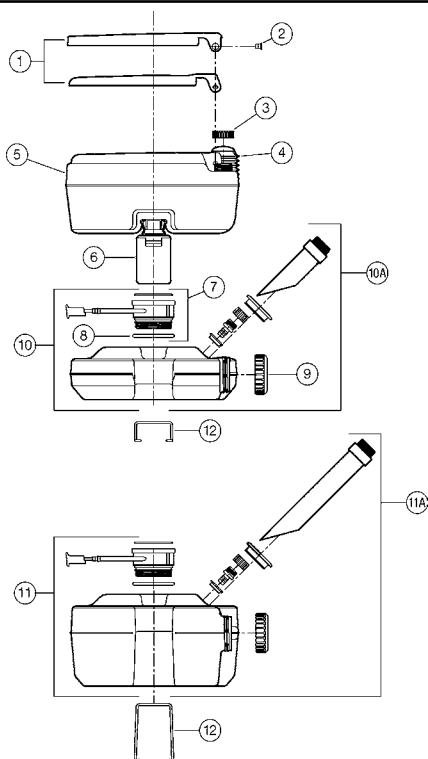

SERVICIO DE ATENCIÓN AL CLIENTE

Dometic cuenta con una amplia red internacional de centros de mantenimiento y servicio para sistemas de saneamiento. Para más información sobre el Centro de Servicio autorizado más cercano, llame de 8 de la mañana a 5 de la tarde (Hora del Este) de lunes a viernes.

También puede ponerse en contacto o a través de su distribuidor local, el Distribuidor de repuestos más cercano quien tendrá mucho gusto en responder rápidamente a todas sus necesidades de repuestos para la línea de productos Dometic.

Teléfono: 1 800-321-9886 EE UU y Canadá
330-439-5550 Internacional
Fax: 330-496-3097 EE UU y Canadá
330-439-5567 Internacional
Sitio Web: www.Dometic.com

GARANTÍA LIMITADA DE UN AÑO

Dometic Corporation garantiza, al comprador original solamente, que este aseo portátil Dometic, cuando se use con fines personales, familiares o domésticos, y siempre que se instale conforme a los procedimientos recomendados por Dometic, estará libre de defectos materiales y de mano de obra durante un (1) año a partir de la fecha de compra.

Si este producto Dometic se utiliza con fines comerciales, se garantizará, al comprador original solamente, que estará libre de defectos materiales y de mano de obra por un periodo de noventa (90) días de la fecha de compra.

Dometic se reserva el derecho de reemplazar o reparar cualquier pieza de este producto que, después de la inspección por parte de Dometic, demuestre estar defectuosa en material o mano de obra. Todos los costos de mano de obra y de transporte o cualquier cargo incidental al servicio de garantía correrán a cargo del comprador/usuario.

EXCLUSIONES

EN NINGÚN CASO SE CONSIDERARÁ QUE DOMETIC ES RESPONSABLE DE CUALQUIER DAÑO DIRECTO O INDIRECTO, POR DAÑOS RESULTANTES DE LA INSTALACIÓN INCORRECTA, O POR DAÑOS OCASIONADOS POR EL ABANDONO, ABUSO, MODIFICACIÓN, OBJETOS EXTRAÑOS ARROJADOS AL ASEO, O USO DE COMPONENTES NO AUTORIZADOS. ESTO INCLUYE AVERÍAS QUE PUEDAN RESULTAR DE NO SEGUIR LOS PROCEDIMIENTOS DE ADAPTACIÓN INVERNAL O LIMPIEZA SEGÚN SE DESCRIBEN EN ESTE MANUAL. TODAS LAS GARANTÍAS IMPLÍCITAS, INCLUYENDO CUALQUIER GARANTÍA IMPLÍCITA SOBRE LA CAPACIDAD DE COMERCIALIZACIÓN O APTITUD PARA UN FIN PARTICULAR, ESTÁN LIMITADAS A UN PERIODO DE UN (1) AÑO A PARTIR DE LA FECHA DE COMPRA.

GARANTÍAS IMPLÍCITAS

Ninguna persona está autorizada a cambiar, añadir a, o crear cualquier garantía u obligación con la excepción de las garantías incluidas en este documento. Las garantías implícitas, incluyendo cualquier garantía sobre la capacidad de comercialización y aptitud para un fin particular, están limitadas a un (1) año a partir de la fecha de compra para los productos utilizados para uso personal, familiar o doméstico, y noventa (90) días a partir de la fecha de compra para los productos utilizados con fines comerciales.

OTROS DERECHOS

Algunos estados no permiten limitaciones sobre la duración de una garantía implícita, y algunos estados no permiten exclusiones o limitaciones asociadas con daños directos o indirectos; por ello, es posible que las limitaciones anteriores no sean aplicables en su caso. Esta garantía le ofrece derechos legales específicos, y el consumidor puede tener otros derechos adicionales que varían de un estado a otro.

Para obtener el servicio de garantía, póngase en contacto en primer lugar con su distribuidor local donde adquirió el producto.

Dimensions	16
Utilisation	17
Installation (964, 965, 964MSD, 965MSD))	18-19
Nettoyage et entretien	20
Préparation à l'hiver	20
Produits pour sanitaires	20
Pièces détachées	21
Service clientèle	22
Garantie	22

DIMENSIONS

962, 964, 964MSD

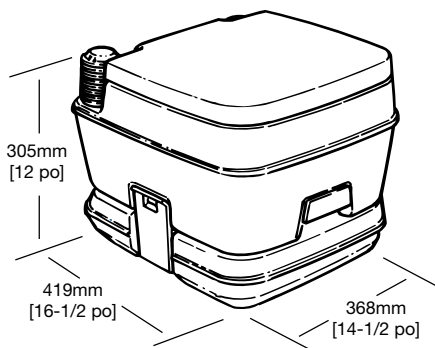

965, 965MSD, 966

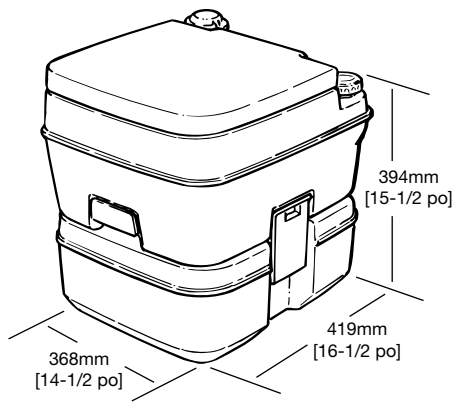

Toutes les dimensions peuvent varier de ± 10 mm (3/8 po).

UTILISATION

Préparation de la toilette avant utilisation

1. **⚠ ATTENTION !** Couvercle fermé, tirez puis repoussez la poignée ouvrant la valve coulissante de fond de cuvette. Ce geste sert à réduire la pression de l'air excessive qui peut parfois régner dans le réservoir inférieur en cas de changements de température ou d'altitude.
2. Ôtez le bouchon du réservoir supérieur et remplissez celui-ci d'eau douce. Remplacez le bouchon.
3. Tirez la poignée ouvrant la valve coulissante de fond de cuvette.
4. Versez le désodorisant directement dans le réservoir inférieur puis refermez la valve coulissante.

⚠ ATTENTION ! Ne PAS verser le désodorisant dans la cuvette si la valve coulissante est fermée.

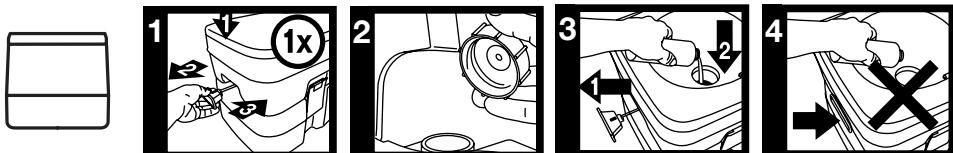

Utilisation de la toilette

1. **⚠ ATTENTION ! AVANT CHAQUE UTILISATION, couvercle fermé, tirez puis repoussez la poignée ouvrant la valve coulissante de fond de cuvette. Ce geste sert à réduire la pression de l'air excessive qui peut parfois régner dans le réservoir inférieur en cas de changements de température ou d'altitude.**
2. Utilisez la toilette. (En cas de besoin d'évacuer des matières solides, pressez la pompe à soufflet afin d'ajouter de l'eau dans la cuvette avant utilisation.)
3. Après utilisation, tirez la poignée ouvrant la valve coulissante de fond de cuvette afin de faire tomber les matières dans le réservoir inférieur.
4. Pressez la pompe à soufflet une ou plusieurs fois pour rincer la cuvette. Ensuite, repoussez la poignée de la chasse pour refermer la valve.

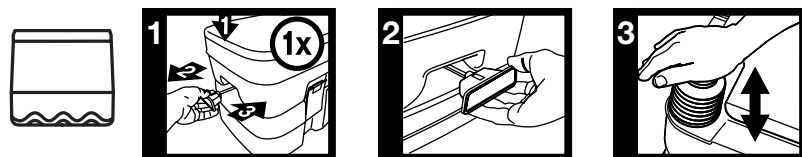

Vidange du réservoir inférieur

⚠ ATTENTION ! ASSUREZ-VOUS que la valve coulissante est fermée.

1. Désolidarisez l'unité supérieure en débloquant les attaches latérales et soulevez-la pour la séparer du réservoir inférieur.
2. Rendez-vous avec le réservoir inférieur à un point de vidange autorisé ou dans des toilettes traditionnelles.
3. Ôtez le couvercle et videz le contenu du réservoir dans ce lieu de vidange adéquat.
4. Rincez soigneusement le réservoir, remplacez le couvercle, remontez les deux parties et préparez votre toilette à l'utilisation.

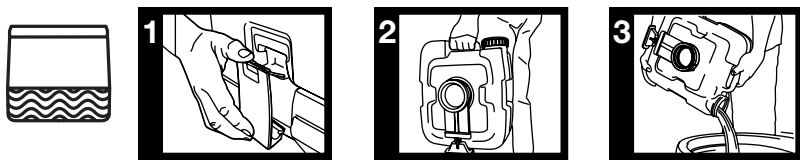

ri Modèles marins MSD : Tirez la poignée de la chasse afin d'ouvrir la valve de la chasse. Pompez le contenu du réservoir à eaux usées à travers la tuyauterie d'évacuation du bateau en suivant les instructions du constructeur de celui-ci.

INSTALLATION

VEUILLEZ LIRE SOIGNEUSEMENT LES PRESENTES INSTRUCTIONS AVANT D'INSTALLER VOTRE TOILETTE PORTABLE.

Modèles 964, 965

1. Placez votre toilette portable à l'endroit souhaité. Veillez à garder suffisamment d'espace libre pour que le couvercle et la lunette puissent tenir en position haute et que, sur les côtés, il soit toujours possible de détacher et ôter le réservoir supérieur.
2. Ouvrez les verrous latéraux en tirant leur sommet vers l'extérieur.
3. Placez les pattes de fixation, les trous de montage pointant vers l'extérieur de la toilette, sous le réservoir, et alignez-les avec les rainures-guides. Voir Figure 1.
4. Utilisez un crayon ou un poinçon pour marquer l'endroit des trous des pattes de fixation.
5. Eloignez la toilette portable.
6. Attachez les pattes de fixation au sol au moyen des vis fournies.
7. Placez la toilette portable entre les pattes de fixation et bloquez-la en place au moyen des verrous latéraux.

PATTES DE FIXATION

Figure 1

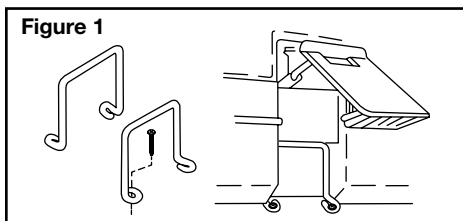

Modèles 964MSD, 965 MSD

AVERTISSEMENTS

L'installation des systèmes de toilettes marines Dometic doit suivre les procédures recommandées par Dometic. Dégâts, blessures et même mort pourraient résulter d'une installation défectueuse. DOMETIC CORPORATION DECLINE TOUTE RESPONSABILITE OU OBLIGATION EN CAS DE DOMMAGES MATERIELS, CORPORELS OU DE DECES RESULTANT D'INSTALLATION, D'ENTRETIEN OU D'UTILISATION IMPROPRE DE CE PRODUIT.



ATTENTION !

DANGER D'INONDATION – Si la toilette est reliée à un raccord passe-coque (QUEL QU'IL SOIT), des robinets adéquats et montés de manière appropriée DOIVENT être installés sur toute la tuyauterie reliée au passe-coque. Ces robinets DOIVENT être aisément accessibles à tout utilisateur de la toilette ou bien des vannes secondaires facilement accessibles doivent être placées dans la tuyauterie. TOUJOURS fermer les vannes lorsque la toilette n'est pas en service (même si le bateau est laissé sans surveillance durant une brève période). Toutes les vannes DOIVENT être de type « passage intégral » et de qualité marine. Les robinets-vannes à visser ne sont pas recommandés. Ne pas se conformer à ces instructions peut entraîner une inondation qui elle-même peut causer des pertes matérielles et en vies humaines.



ATTENTION !

DANGER D'INONDATION – Si la toilette est reliée à un passe-coque (QUEL QU'IL SOIT), TOUTE la tuyauterie souple doit être de qualité marine adaptée aux sanitaires et doit être reliée à CHAQUE raccord (vanne, boucle de ventilation ou toilette) avec deux colliers de serrage par vis sans fin en acier inoxydable à chaque raccord. Ces raccords DOIVENT être inspectés fréquemment pour s'assurer de leur étanchéité. Ne pas se conformer à ces instructions peut entraîner une inondation qui elle-même peut causer des pertes matérielles et en vies humaines.



ATTENTION !

DANGER D'INONDATION – Si le rebord de la toilette risque de se situer sous le niveau de l'eau à un QUELCONQUE moment (inclinaison, chargement, assiette) alors qu'il se trouve relié à un raccord passe-coque, des boucles de ventilation de tuyauterie DOIVENT être installées dans la tuyauterie d'évacuation afin d'empêcher tout siphonnement de l'eau de mer dans le bateau. Ne pas se conformer à ces instructions peut entraîner une inondation qui elle-même peut causer des pertes matérielles et en vies humaines.

INSTALLATION

Modèles 964MSD, 965MSD

L'utilisation de toilettes portables est agréée dans les navires ne possédant pas de toilettes fixes (agrément des Garde-Côtes américains). Toutefois, certains Etats, de même que la province canadienne d'Ontario, exigent une toilette portable installée de manière permanente comme les 964MSD et 965MSD.

Possibilités d'installation

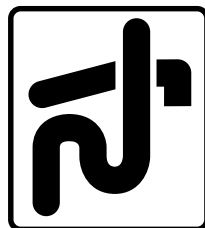
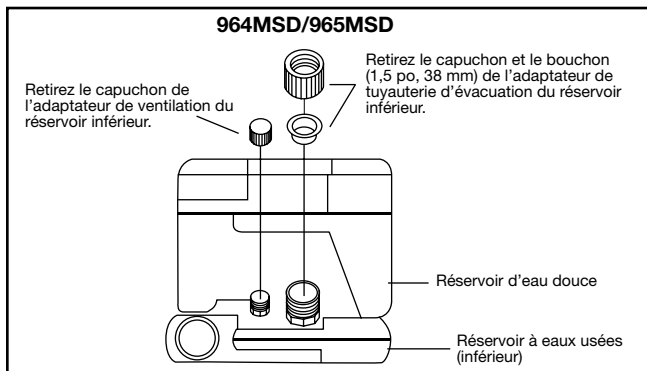
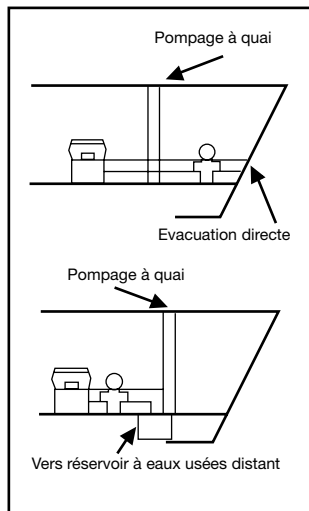
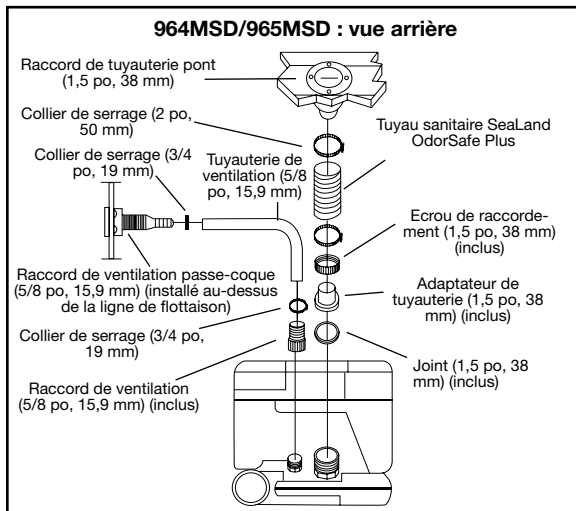

Ce pictogramme apparaît sur le raccord d'évacuation des modèles marins (MSD).

REGLEMENTATION CONCERNANT LES SANITAIRES MARINS

Tous les bateaux équipés de toilettes fixes naviguant dans les eaux des Etats-Unis et de certains autres pays doivent obligatoirement disposer de sanitaires marins installés de façon permanente (Marine Sanitation Device, MSD). Tout modèle de la Série 960 MSD, lorsqu'il est installé de manière permanente dans un bateau, est un système de Type III tel que défini par les Garde-Côtes américains. Les systèmes de Type III permettent d'utiliser la toilette sans évacuation directe d'eaux non-traitées après chaque opération de la chasse d'eau. Les systèmes de Type III permettent l'évacuation des eaux usées dans les stations de pompage au port ou à un minimum de trois milles des côtes. Le système d'évacuation en mer des eaux usées doit resté fermé dans la limite de trois milles des côtes. Si la pompe d'évacuation en mer dispose d'un interrupteur à clef situé dans le compartiment des toilettes, cette clef doit être ôtée et rangée à tout moment sauf quand la pompe d'évacuation est utilisée et lors des interventions pratiquées sur le bateau.

Les eaux usées, d'où qu'elles proviennent, ne doivent jamais être évacuées directement dans les eaux côtières. Si cette question vous intéresse, n'hésitez pas à visiter notre site web à l'adresse www.Dometic.com.

NETTOYAGE ET ENTRETIEN

Nettoyage

Pour nettoyer très efficacement votre toilette, faites appel au nettoyant SeaLand® Toilet Bowl Cleaner. Ce produit convient à toutes les toilettes Dometic. Si vous ne pouvez le trouver dans votre région, contactez Dometic qui vous indiquera l'adresse du revendeur le plus proche. Vous pouvez également utiliser la plupart des nettoyants non-abrasifs pour sanitaires et salles de bain (Bar Keeper's Friend® en spray, Clorox®, SaniFlush®, etc.). Suivez les instructions mentionnées sur l'étiquette du produit.

Entretien

Si la chasse d'eau devient difficile à tirer, lubrifiez les joints de la valve coulissante à l'aide d'un spray à la silicone.

PREPARATION A L'HIVER

Utilisation hivernale

Si vous souhaitez utiliser votre toilette portable Dometic par temps très froid, nous vous conseillons d'ajouter à l'eau un antigel non-toxique prévu pour systèmes à eau potable. Utilisez la quantité prévue par le fabricant pour 15 litres (4 gallons) d'eau.

REMARQUE : N'utilisez jamais d'antigel à base d'alcool ou d'antigel pour circuit de refroidissement automobile dans le réservoir à eau douce de votre toilette.

Entreposage

Pour stocker votre toilette portable Dometic durant l'hiver :

1. Videz les réservoirs d'eau propre et d'eaux usées.
2. Veillez à ce que toute l'eau douce ait quitté le réservoir et les conduites en mettant le réservoir sous pression et en tirant la chasse jusqu'à ce que l'eau ne s'écoule plus dans la cuvette.

Il est possible qu'une petite quantité d'eau subsiste dans le fond du réservoir d'eau douce, sans aucun risque pour celui-ci durant l'entreposage hivernal.

PRODUITS POUR SANITAIRES

Les produits SeaLand® ont été spécialement développés pour les toilettes portables Dometic. Il n'existe pas de meilleurs désodorisants pour réservoir à eaux usées ni de papier aussi facilement dégradable après usage. Pour désodoriser le réservoir à eaux usées (inférieur), suivez les instructions mentionnées sur l'emballage.

Système de toilette	Type de désodorisant		Procédure d'utilisation
	Liquide	En granulés ou en sachet	
Toilette portable	Suivez les instructions mentionnées sur le flacon	Un sachet de 57 g (2 oz) pour ± 0,5 l (1 pint) d'eau	Verser directement dans le réservoir à eaux usées

PIÈCES DÉTACHÉES

N°	USA	DESCRIPTION	
1	385311520	Couvercle et lunette de cuvette – « parchemin »	
	385311521	Couvercle et lunette de cuvette – « platine »	
2	385310900	Goupille de charnière de lunette – « blanc »	
	385310899	Goupille de charnière de lunette – « parchemin »	
3	385310102	Bouchon de remplissage d'eau – « parchemin »	
	385310103	Bouchon de remplissage d'eau – « platine »	
4	385310104	Pompe à soufflet – « parchemin »	
	385310105	Pompe à soufflet – « platine »	
5	385230374	Réservoir à eau douce de 9,8 l (2,6 gal.) – « parchemin » (1 - 5)	
	385230375	Réservoir à eau douce de 9,8 l (2,6 gal.) – « platine » (1 - 5)	
6	385310066	Attaches latérales – « blanc »	
	385310067	Attaches latérales – « parchemin »	
7	385239064	Valve coulissante – « blanc »	
8	385346401	Joint torique inférieur	
9	385310050	Réservoir à eaux usées – « parchemin »	
	385310031	Réservoir à eaux usées – « platine »	
10	385311522	Réservoir à eaux usées de 9,5 l (2,5 gal.) – « parchemin »	
	385311523	Réservoir à eaux usées de 9,5 l (2,5 gal.) – « platine »	
10A	385230376	Réservoir à eaux usées de 9,5 l (2,5 gal.) 964MSD – « parchemin »	
	385230377	Réservoir à eaux usées de 9,5 l (2,5 gal.) 964MSD – « platine »	
11	385311524	Réservoir à eaux usées de 18,9 l (5 gal.) – « parchemin »	
	385311525	Réservoir à eaux usées de 18,9 l (5 gal.) – « platine »	
11A	385230378	Réservoir à eaux usées de 18,9 l (5 gal.) 965MSD – « parchemin »	
	385230379	Réservoir à eaux usées de 18,9 l (5 gal.) 965MSD – « platine »	
12	385310018	Pattes de fixation – réservoir à eaux usées de 9,5 l (2,5 gal.)	964, 964MSD 965, 965MSD
	385310239	Pattes de fixation – réservoir à eaux usées de 18,9 l (5 gal.)	

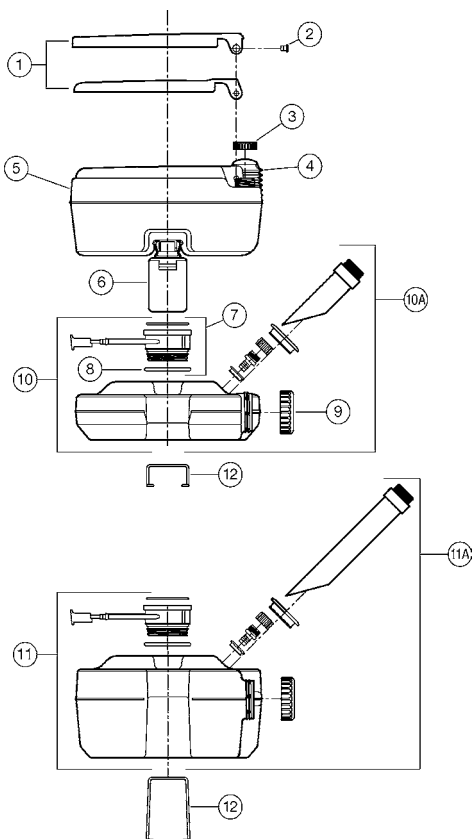

SERVICE CLIENTÈLE

Vous pouvez compter sur un solide réseau mondial dévoué à l'entretien et à la maintenance de votre système sanitaire. Pour connaître l'adresse du centre d'entretien agréé le plus proche de chez vous, veuillez nous appeler entre 8h et 17h du lundi au vendredi.

Vous pouvez également, en direct ou par l'intermédiaire de votre concessionnaire local, entrer en contact avec le distributeur de pièces détachées agréé le plus proche de chez vous si vous avez besoin de pièces de remplacement pour tout produit de la gamme Dometic.

Téléphone : 1 800-321-9886 Etats-Unis et Canada
330-439-5550 International

Fax : 330-496-3097 Etats-Unis et Canada
330-439-5567 International

Site web : www.Dometic.com

GARANTIE D'UN AN

Dometic Corporation garantit, à l'acheteur initial seulement, que cette toilette portable Dometic, si elle est utilisée dans le cadre personnel, familial ou domestique, et pour autant qu'elle ait été installée suivant les prescriptions de Dometic, est exempte de tout défaut de matériau et de fabrication durant une période de un (1) an à partir de la date d'achat.

Si ce produit Dometic est utilisé dans un cadre commercial ou professionnel, il jouira d'une garantie, au bénéfice de l'acheteur initial seulement, contre tout vice de fabrication et de matériau de quatre-vingt-dix (90) jours à compter de la date d'achat.

Dometic se réserve le droit de remplacer ou de réparer toute pièce de ce produit se révélant, après examen par Dometic, défectueux en fabrication ou en matériau. Les frais de port et de manutention ou tout autre coût lié à cette garantie sont à la charge de l'utilisateur-acheteur.

EXCLUSIONS

EN AUCUN CAS DOMETIC NE POURRA ETRE TENU RESPONSABLE DE DOMMAGES ACCESSOIRES OU INDIRECTS OU SUBIS DU FAIT D'UNE INSTALLATION INCORRECTE, DE NEGLIGENCE, D'ABUS, DE MODIFICATION DU PRODUIT, D'OBJETS INAPPROPRIÉS INSÉRÉS DANS LE PRODUIT OU D'UTILISATION DE PIÈCES NON-AUTORISÉES. CECI INCLUT ÉGALEMENT LE NON RESPECT DES INSTRUCTIONS DE PRÉPARATION À L'HIVER, DE NETTOYAGE ET D'ENTRETIEN TELLES QUE DÉCRITES DANS CE MANUEL. TOUTES LES GARANTIES IMPLICITES, Y COMPRIS CELLES QUI SONT LIÉES À LA QUALITÉ LOYALE ET MARCHANDE OU À TOUT USAGE PARTICULIER, SONT LIMITÉES À UNE PÉRIODE DE UN (1) AN À COMPTER DE LA DATE D'ACHAT.

GARANTIES IMPLICITES

Nul n'est autorisé à modifier la présente garantie ou à créer ou y ajouter toute autre garantie ou obligation. Les garanties implicites, y compris la garantie de qualité loyale et marchande et de convenance à tout usage particulier, sont limitées à un (1) an à compter de la date d'achat pour des produits utilisés dans le cadre personnel, familial ou domestique, et à quatre-vingt-dix (90) jours à compter de la date d'achat pour des produits utilisés dans le cadre commercial ou professionnel.

AUTRES DROITS

Certains Etats n'admettent pas de limites à la durée d'une garantie implicite. De même, certains Etats ne permettent pas d'exclusions ou de limitations concernant les dommages accessoires ou indirects. Dès lors, il est possible que les limitations mentionnées ci-dessus ne s'appliquent pas à vous. Cette garantie vous confère des droits légaux spécifiques auxquels d'autres peuvent venir s'ajouter selon ce que la loi autorise dans un Etat ou dans un autre.

En cas de nécessité de recourir à la garantie, veuillez contacter le concessionnaire agréé qui vous a vendu le produit.

